



## 認定書

国住指第 1235 号  
平成 19 年 8 月 8 日

クリオン株式会社

代表取締役社長 松平 孝治 様

旭化成建材株式会社

代表取締役社長 小林 宏史 様

住友金属鉱山シボレックス株式会社

代表取締役社長 伊藤 敬 様

国土交通大臣 冬柴 鐵三

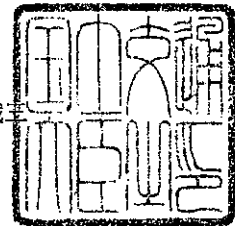

下記の構造方法等については、建築基準法第 68 条の 26 第 1 項(同法第 88 条第 1 項において準用する場合を含む。)の規定に基づき、同法第 2 条第八号並びに同法施行令第 108 条第一号及び第二号(外壁(耐力壁):各 30 分間)の規定に適合するものであることを認める。

### 記

1. 認定番号

PC030BE-0887

2. 認定をした構造方法等の名称

仕上塗材塗ALCパネル張/木製軸組造外壁

3. 認定をした構造方法等の内容

別添の通り

(注意)この認定書は、大切に保存しておいてください。

## 1. 構造名

仕上塗材塗ALCパネル張/木製軸組造外壁

## 2. 寸法

壁高及び壁幅については、構造計算等により構造安全性が確かめられた寸法とする。

## 3. 材料構成等

項	目	製品仕様等
屋外側被覆材 (ALCパネルの表面に仕上塗材を施したもの。)	ALCパネル	規格 JIS A 5416 (軽量気泡コンクリートパネル) の薄形パネル 形状 平板 表面の形状 ①平滑、②平滑・溝加工、③凹凸加工、④凹凸・溝加工 厚さ (mm) 35・37・50±2 かさ比重 0.45 を超え 0.55 未満 (補強材を含まず) 幅 (mm) 最小 : 600、最大 : 610 長さ (mm) 最小 : 1,500、最大 : 3,000 補強材 種類 メタルラス (JIS A 5505)、鉄線 (JIS G 3532)、溶接金網 (JIS G 3551) 質量 (kg/m <sup>2</sup> ) 0.7 以上
	仕上塗材	規格 JIS A 6909 (建築用仕上塗材) 種類 薄付け仕上塗材 : 外装合成樹脂エマルジョン系薄付け仕上塗材 厚付け仕上塗材 : 外装セメント系厚付け仕上塗材、外装けい酸質系厚付け仕上塗材、外装合成樹脂エマルジョン系厚付け仕上塗材 複層仕上塗材 : ポリマーセメント系複層仕上塗材、けい酸質系複層仕上塗材、合成樹脂エマルジョン系複層仕上塗材、防水形合成樹脂エマルジョン系複層仕上塗材、防水形合成樹脂溶液系複層仕上塗材 塗布量 (所要量) (kg/m <sup>2</sup> ) 1.5 以上 (合計) 有機質含有率 (%) 47 以下 (仕上塗材全体に含まれる有機質量の割合)
屋外側被覆の副構成材料	通気胴縁	種類 JAS に規定する針葉樹の造作用製材または下地用製材 寸法 (mm) 厚さ 12 以上、幅 30 以上 取付け間隔 (mm) 500 以下

項 目		製 品 仕 様 等
屋外側被覆 の副構成材 料	横胴縁 (ALC パネルを縦張り とする場合に使用 する。)	種類 JAS に規定する針葉樹の造作用製材または下地用製材 寸法 (mm) 厚さ 12 以上、幅 30 以上 取付け間隔 (mm) 500 以下
	透湿防水シート	種類 ポリエチレン系、ポリエステル系 質量 (g/m <sup>2</sup> ) 78 以下
	ねじ、くぎ	ALC パネル留め付け用 φ4.8 mm 以上×L60 mm 以上の鋼製またはステンレス鋼製木ねじ 通気胴縁留め付け用 φ2.75 mm 以上×L50 mm 以上の鉄丸くぎ 横胴縁留め付け用 φ2.75 mm 以上×L65 mm 以上の鉄丸くぎ
	透湿防水シート 留め付け用ステー ーブル	寸法 (mm) 幅 12 以上、長さ 10 以上
	シーリング材	種類 アクリル樹脂系、ポリウレタン系、変成シリコーン系 充填量 50g/m 以上
	ALC パネル留 め付け用ねじの 補修材	種類 合成樹脂エマルジョン系パテ、セメント系補修材 充填量 0.1g 以上/凹み深さ 1 mm 当り
	下地材	柱
間柱		種類 JAS に規定する針葉樹の造作用製材または下地用製材 断面寸法 (mm) 30 以上×105 以上 取付け間隔 (mm) 500 以下

項 目		製 品 仕 様 等
施工方法	下地組み	土台に柱と間柱を取付ける。この時の柱と間柱との間隔及び間柱相互の間隔は 500 mm以下とする。
	透湿防水シート	ステーブル(幅 12 mm以上、長さ 10 mm以上)を用い、柱または間柱に仮止めする。
	通気胴縁	通気胴縁を柱または間柱の直上に 500 mm以下の間隔で配置する。ただし、ALCパネルを横張りとする場合のALCパネルの短辺方向の目地部には、必ず通気胴縁を 2 本配置する。通気胴縁は、柱または間柱にφ2.75 mm以上×L50 mm以上の鉄丸くぎを用いて 500 mm以下の間隔で留め付ける。
	横胴縁	ALCパネルを縦張りとする場合は、横胴縁を柱または間柱と直交する方向に 500 mm以下の間隔で配置する。ただし、ALCパネルの短辺方向の目地部には、必ず横胴縁を 2 本配置する。横胴縁は、柱または間柱にφ2.75 mm以上×L65 mm以上の鉄丸くぎを用いて 500 mm以下の間隔で留め付ける。
	ALCパネル	横張り仕様のALCパネルは、φ4.8 mm以上×L60 mm以上の鋼製木ねじ等を用いて柱または間柱に留め付ける。縦張り仕様のALCパネルは、上記の鋼製木ねじ等を用いて横胴縁に留め付ける。ALCパネルの長辺方向周辺部の留め付け間隔は 500 mm以下とし、短辺方向周辺部は上記鋼製木ねじ等 1 本以上で留め付ける。鋼製木ねじ等は、その頭部がALCパネル表面より 7~10 mm凹むようにねじ込み、この凹部には、合成樹脂エマルジョン系パテ等を隙間なく充填する。ALCパネル相互の目地部にはシーリング材を充填する。
ALCパネルの表面仕上げ	仕上塗材の塗布量(所要量)は、合計で 1.5kg/m <sup>2</sup> 以上とし、仕上塗材全体に含まれる有機質量の割合は、47%以下となるようにする。	

4. 構造説明図  
 (1) 横張り仕様  
 (1)-1 透視図

単位(mm)

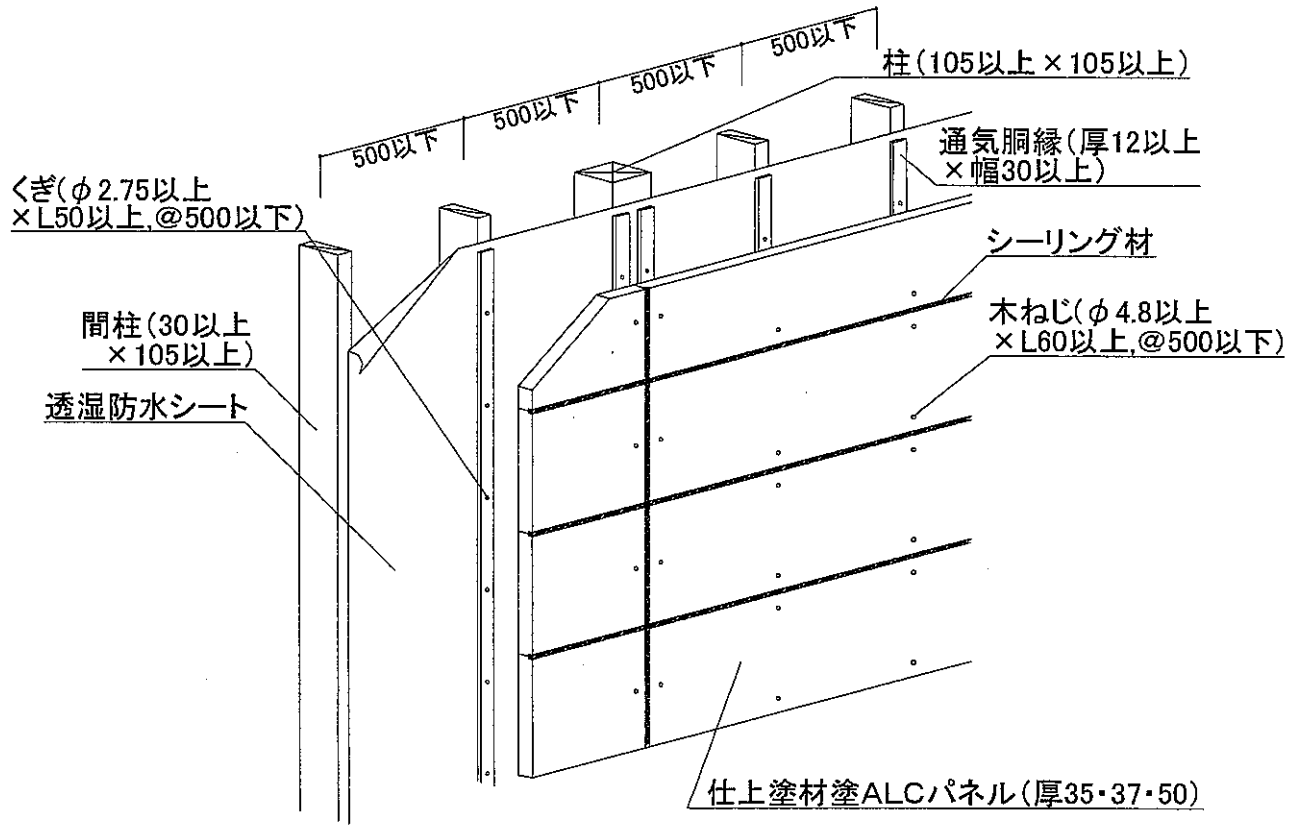

(1) -2 断面詳細図

① 鉛直断面詳細図

単位(mm)

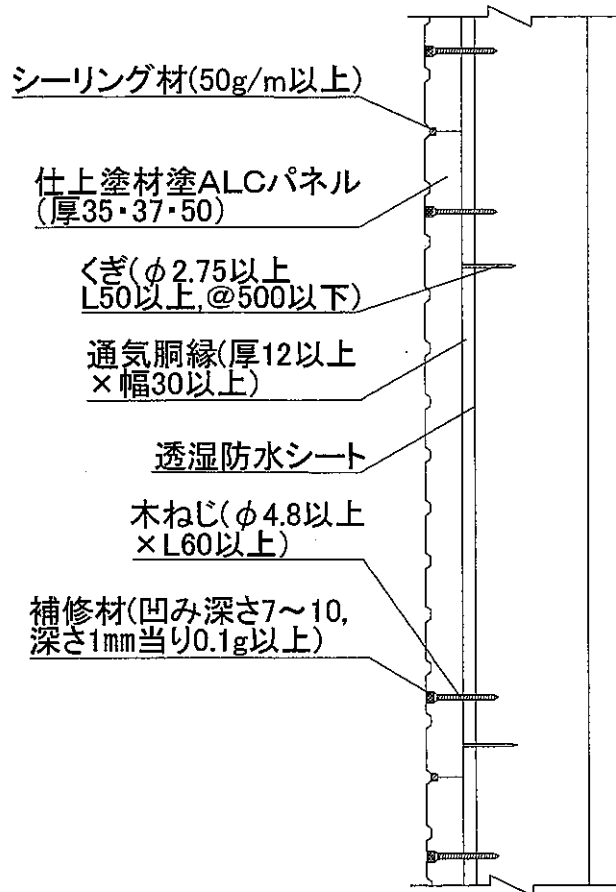

② 水平断面詳細図

単位(mm)

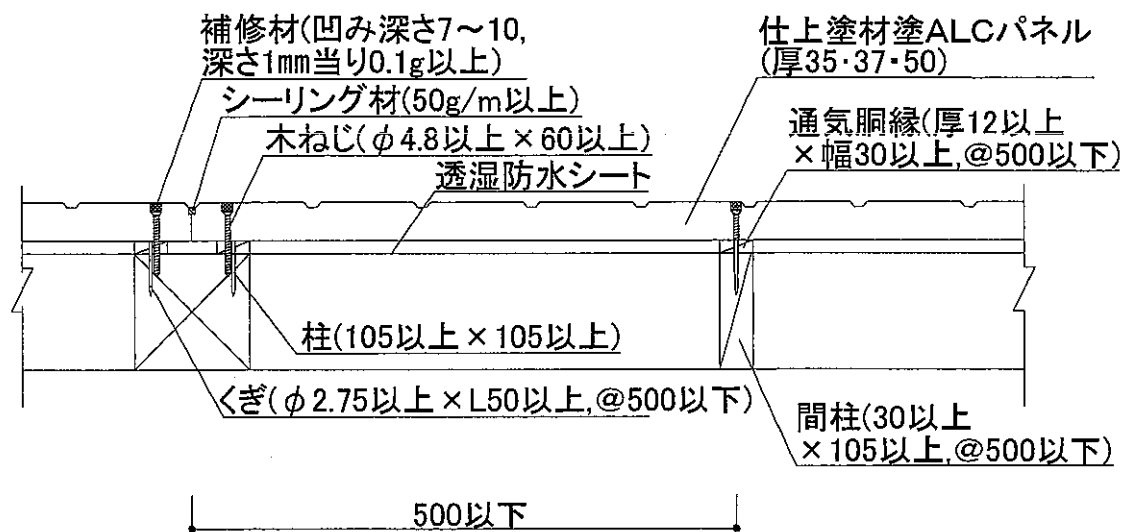

(2) 縦張り仕様  
 (2)-1 透視図

単位(mm)

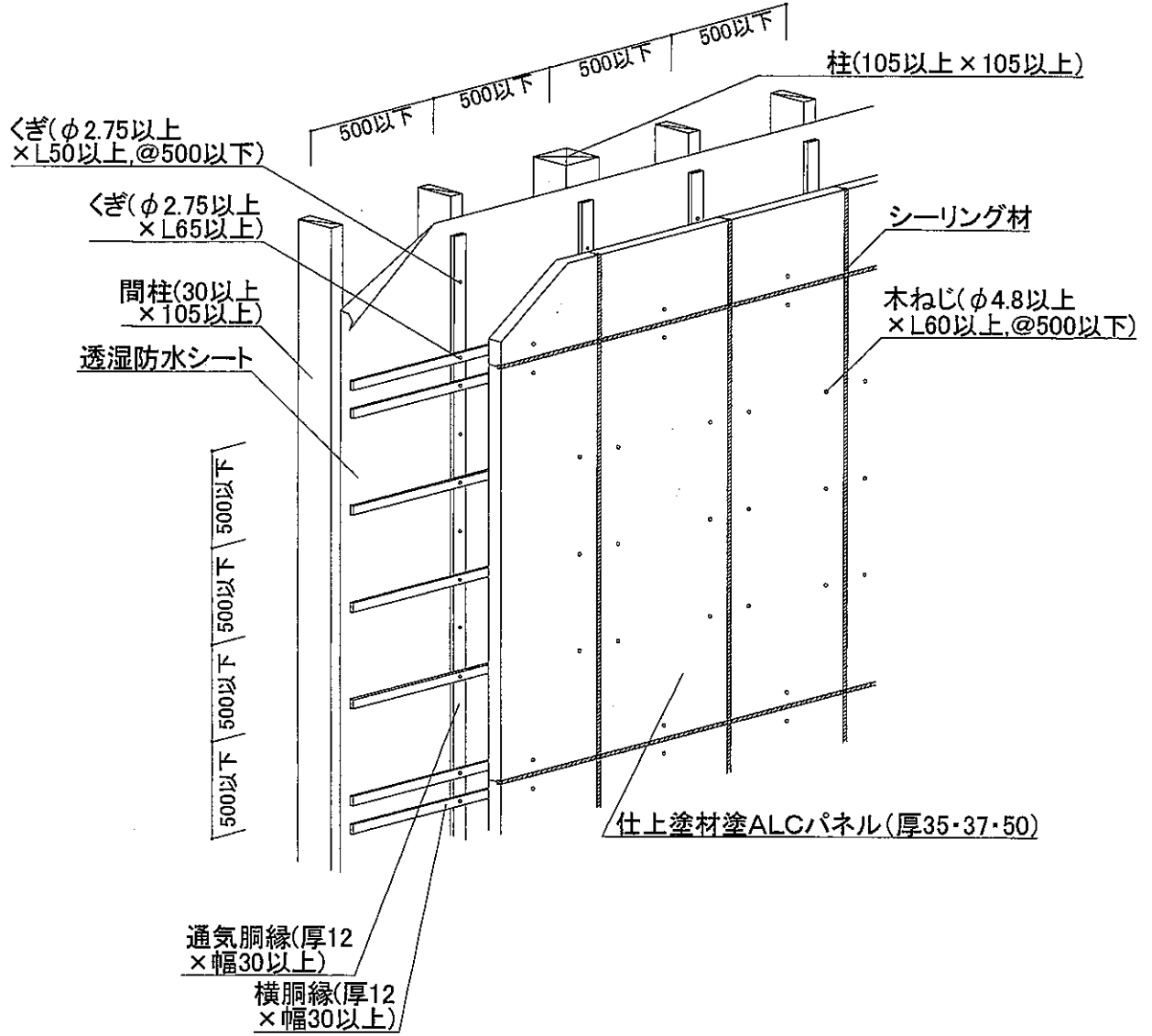

(2)-2 断面詳細図  
 ① 鉛直断面詳細図

単位(mm)

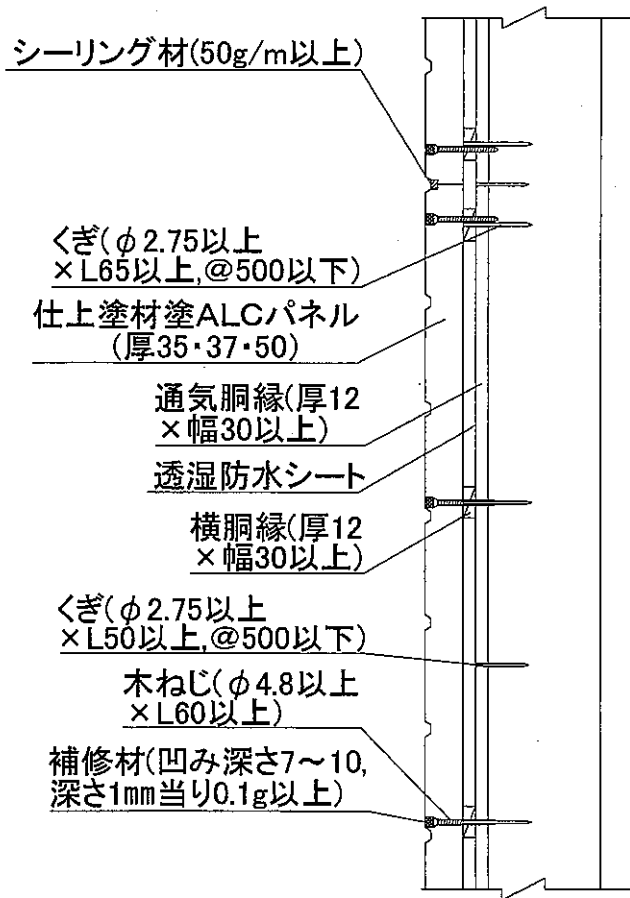

② 水平断面詳細図

単位(mm)

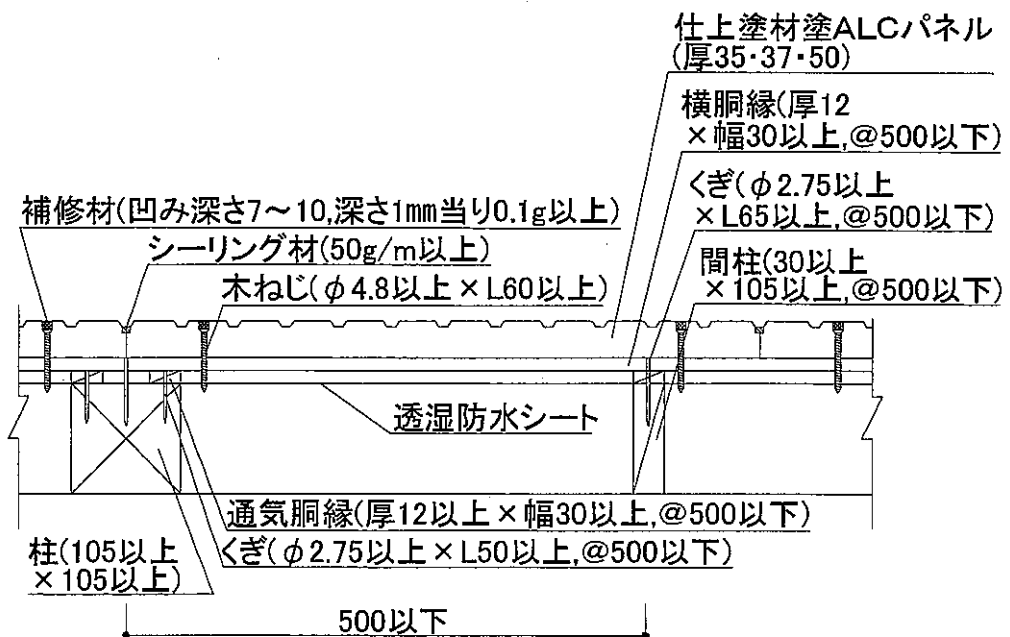



(3) ALCパネルの形状及び寸法

(3)-1 形状

① 平滑

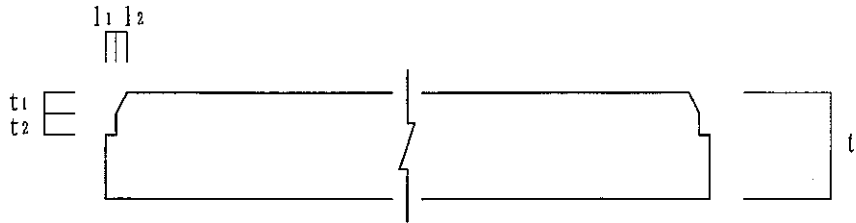

② 平滑・溝加工

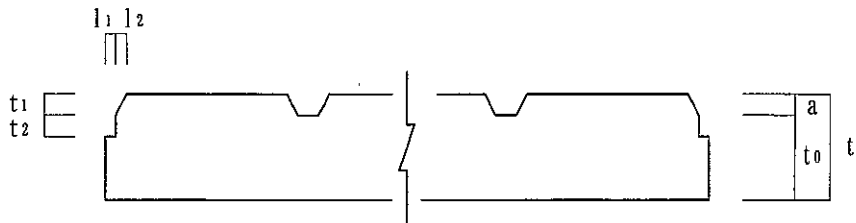

③ 凹凸加工

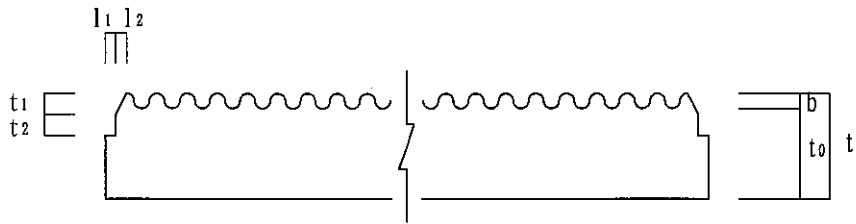

④ 凹凸・溝加工

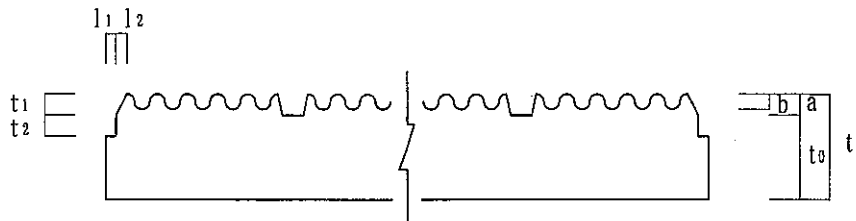

(3)-2 各部の寸法等

形 状		平滑	溝加工	凹凸加工	凹凸・溝加工
厚さ：t (mm)		35・37・50±2			
端部の切欠き部の寸法※1	t <sub>1</sub> (mm)	7±2			
	t <sub>2</sub> (mm)	7±2			
	l <sub>1</sub> (mm)	3.5±2			
	l <sub>2</sub> (mm)	3.5±2			
溝部の深さ：a (mm) ※1		—	7以下	—	7以下
凹凸加工の凹部深さ：b (mm) ※1		—		7以下	
最小厚さ：t <sub>0</sub> (mm)		—	30以上		
溝部または凹凸加工の凹部の容積欠損率(%) ※2		—	4.73以下		

※1 被覆材裏面から 37 mm以下の厚さの部分における寸法。

※2 被覆材全体積(端部切欠き部を除く)に対する被覆材裏面から 35 mm以下の溝部または凹凸加工の凹部の欠損容積の割合。

## 5. 施工方法

### (1) 下地組み

土台に柱と間柱を取付ける。この時の柱と間柱との間隔及び間柱相互の間隔は 500 mm 以下とする。

### (2) 透湿防水シートの取付け

透湿防水シートを柱または間柱に幅 12 mm 以上、長さ 10 mm 以上のステーブルで仮止める。

### (3) 通気胴縁の取付け

通気胴縁を柱または間柱の直上に 500 mm 以下の間隔で配置する。ただし、ALCパネルを横張りとする場合のALCパネルの短辺方向の目地部には、必ず通気胴縁を 2 本配置する。通気胴縁は、柱または間柱にφ2.75 mm 以上×L50 mm 以上の鉄丸くぎを用いて 500 mm 以下の間隔で留め付ける。

### (4) 横胴縁の取付け

ALCパネルを縦張りとする場合は、横胴縁を前記の通気胴縁と直交する方向に 500 mm 以下の間隔で配置する。ただし、ALCパネルの短辺方向の目地部には、必ず横胴縁を 2 本配置する。横胴縁は、通気胴縁にφ2.75 mm 以上×L65 mm 以上の鉄丸くぎを用いて 500 mm 以下の間隔で留め付ける。

### (5) ALCパネルの取付け

横張り仕様のALCパネルは、φ4.8 mm 以上×L60 mm 以上の鋼製木ねじ等を用いて通気胴縁に留め付ける。縦張り仕様のALCパネルは、上記の鋼製木ねじ等を用いて横胴縁に留め付ける。

ALCパネルの長辺方向周辺部の留め付け間隔は 500 mm 以下とし、短辺方向周辺部は上記鋼製木ねじ等 1 本以上で留め付ける。

鋼製木ねじ等は、その頭部がALCパネル表面より 7~10 mm 凹むようにねじ込み、この凹部には、合成樹脂エマルジョン系パテ等を隙間なく充填する。

### (6) ALCパネルの目地処理

ALCパネル相互の目地部にはシーリング材を充填する。

### (7) ALCパネルの表面仕上げ

ALCパネルの目地処理後、薄付け仕上塗材、厚付け仕上塗材または複層仕上塗材をALCパネル表面に塗り付ける。塗り工程、塗り回数、間隔時間等は JASS 23 吹付工事に準拠する。

仕上塗材の塗布量(所要量)は、合計で 1.5kg/m<sup>2</sup>以上とし、仕上塗材全体に含まれる有機質量の割合は、47%以下となるようにする。